

SPP-5.4型正面図 (図は3スパン用)

寸法&重量表 (単位: mm/枚/本/kg)

スパン	L (カッター長)	L1 (遮断間口)	L2 (有効間口)	L3 (タタミ幅)	H (全高)	H1 (有効高さ)	P1 (左パネル数)	P2 (中パネル数)	P3 (右パネル数)	G1 (端部梁数)	G2 (中部梁数)	重量
7. 2型	8,000	7,180	6,220	640	2,120~ 2,620	2,000~ 2,500	1	5	1	2	2	210
5. 4型	6,000	5,350	4,540	550			1	3	1	2	1	168
3. 6型	4,000	3,520	2,550	460			1	1	1	2	0	126

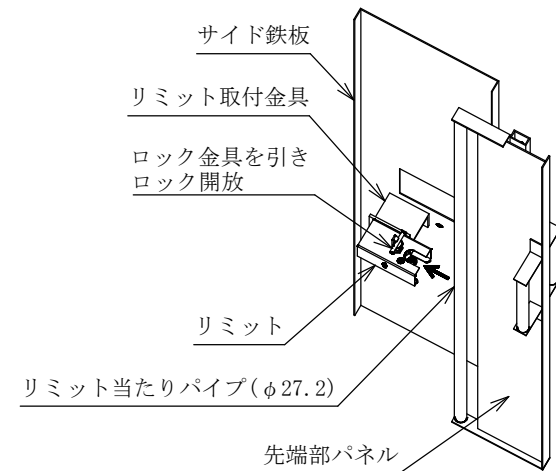

A部詳細図

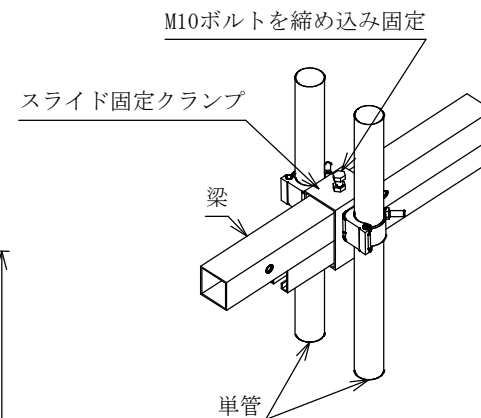

B部詳細図

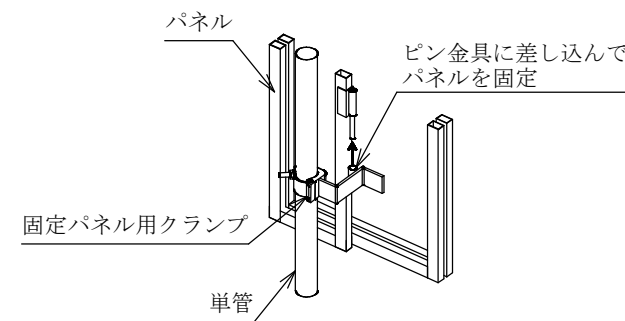

C部詳細図

検印	検印	検印
----	----	----

第三角法	図数	尺	1:50	工番
製図年月日	承認	製図	設計	名
14.09.22		梅村		称
日高機材株式会社				図番
				SPP-5.4
				全体図